



EVOX12

1400W Peak, 700W RMS, 15", 8 x 4", アクティブ 2 ウェイアレイスピーカー

EVOX12 はこのクラスで最もパワフルなアクティブ 2 ウェイアレイスピーカーで、内蔵の 1400W Peak パワーアンプにより、ハイクオリティでダイナミックなサウンドを提供します。

●仕様

周波数特性	40 Hz - 20000 Hz
最大出力音圧 @ 1m	130 dB
水平指向角	90°
垂直指向角	30°
LF	15", 3.0" v.c
HF	8 × 4.0", 1.0" v.c
入力信号	バランス/アンバランス
入力端子	XLR, フォン
出力端子	XLR
入力感度	-2 dBu/+4 dBu
クロスオーバー周波数	180 Hz
保護	Thermal, RMS
リミッター	ソフトリミッター
コントロール	Volume, EQ
トータル出力パワー	1400W Peak, 700W RMS
LF 出力パワー	1000W Peak, 500W RMS
HF 出力パワー	400W Peak, 200W RMS
空冷方式	自然空冷
キャビネット材質	バルトバーチ合板
ハンドル	サブウーファー背面 × 1, 側面 × 2
グリル	スチール
カラー	黒
サブウーファー寸法 (H × W × D)	602 × 414 × 560 mm
サテライト寸法 (H × W × D)	866 × 120 × 147 mm
スタック時寸法 (H × W × D)	2200 × 414 × 560 mm
質量	36.4 kg
梱包時寸法 (H × W × D)	636 × 459 × 613 mm
梱包時質量	43.89 kg

●別売アクセサリ

EVOX12 COVER EVOX12 用スピーカーカバー

●寸法図

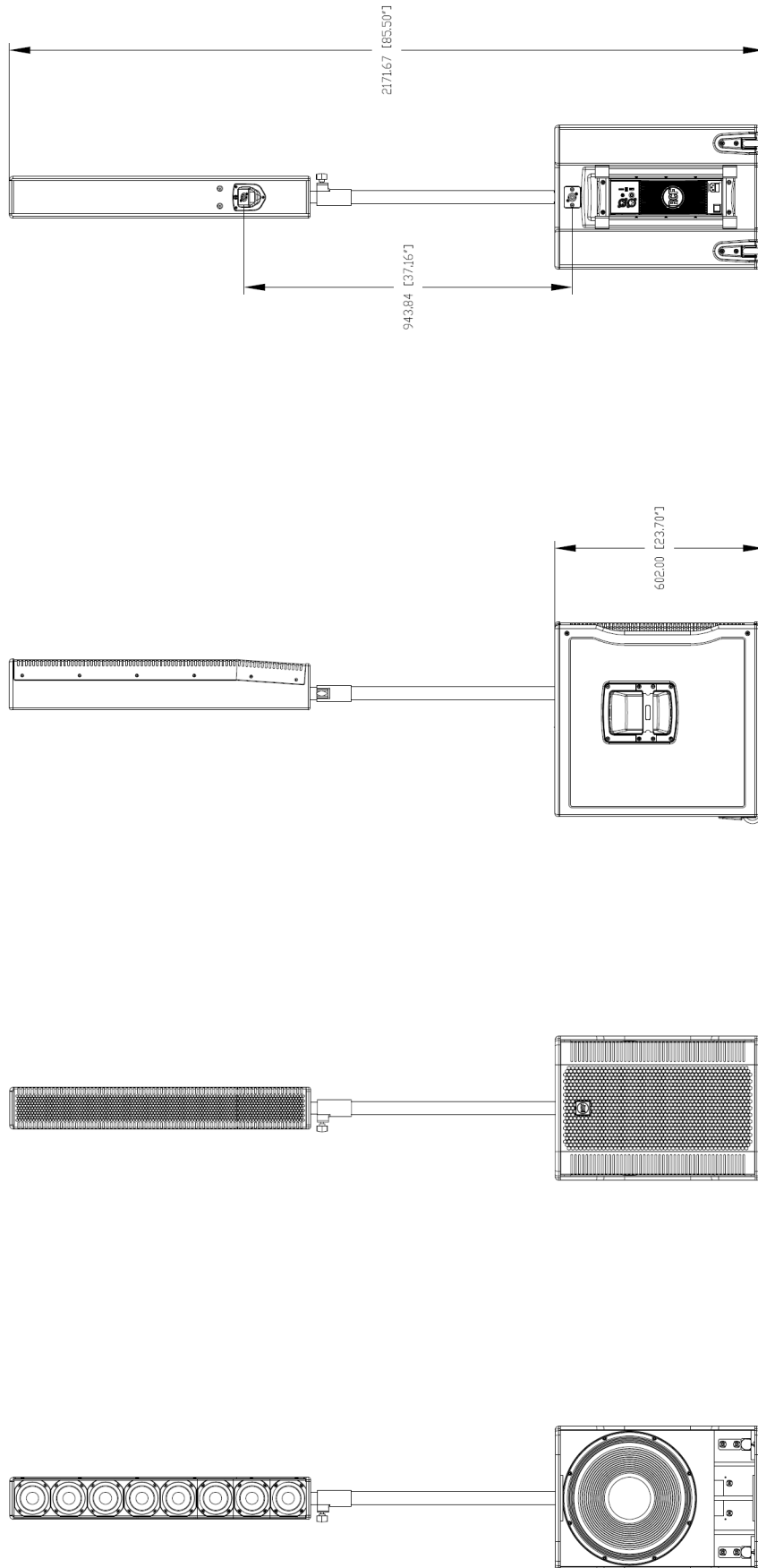

EVOX 12

●特性

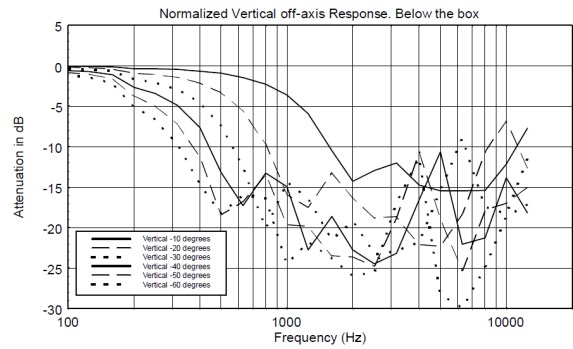
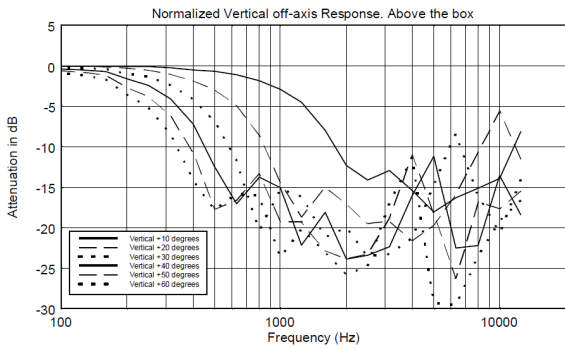
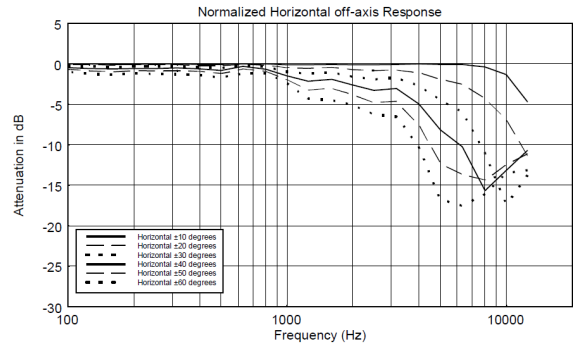
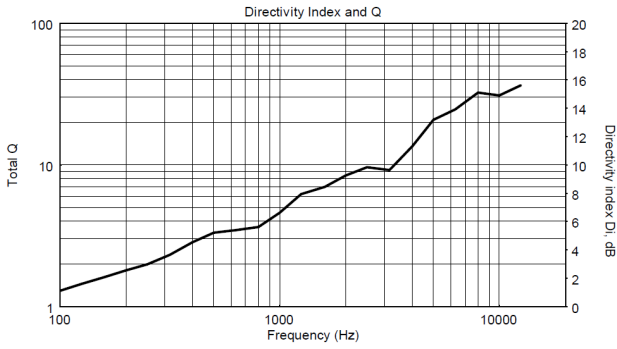
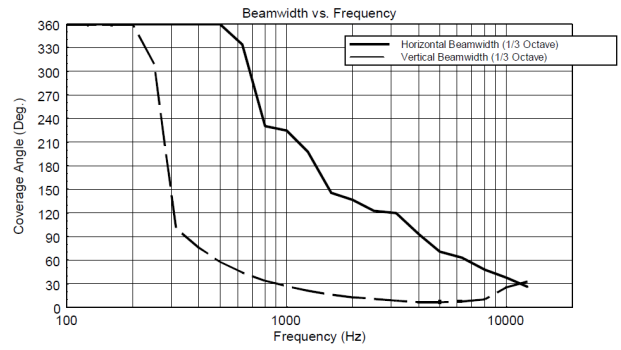
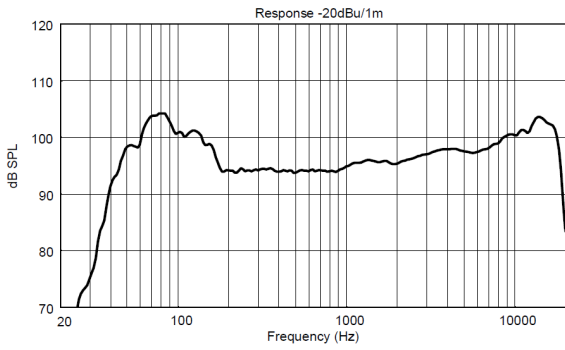

●水平ポラーパターン

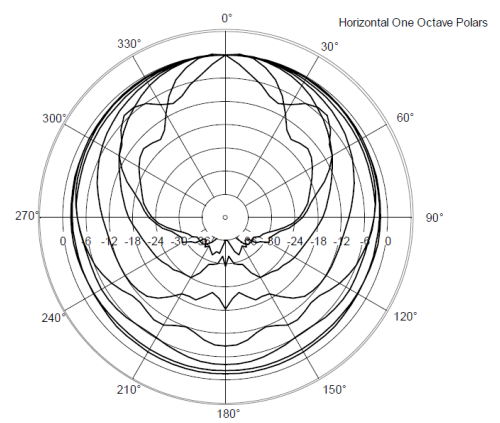
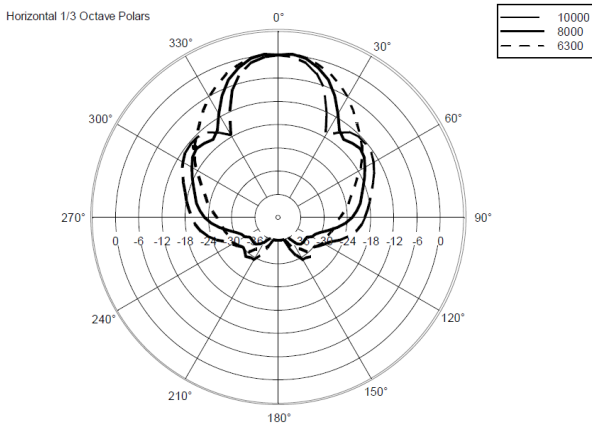
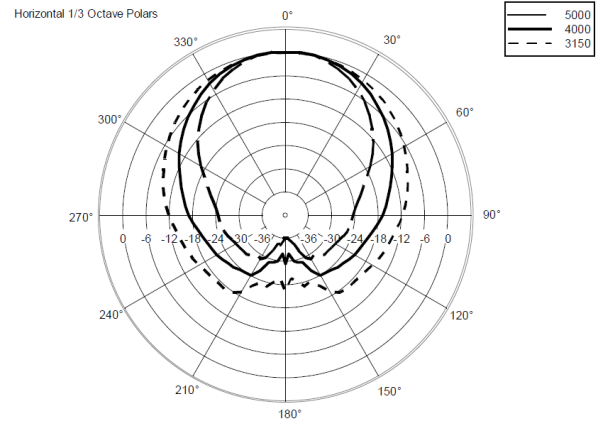
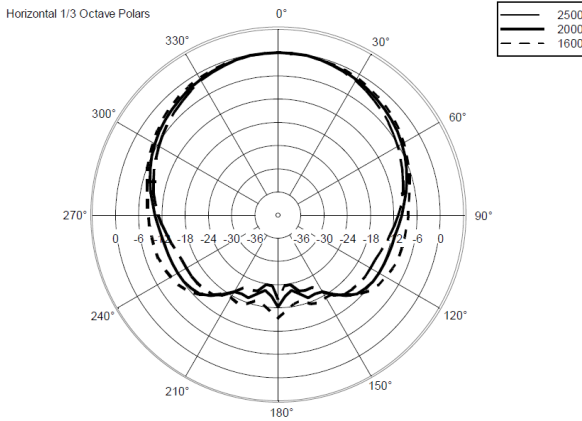
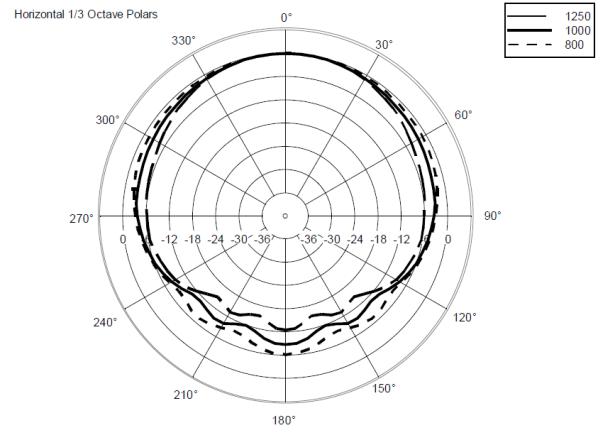
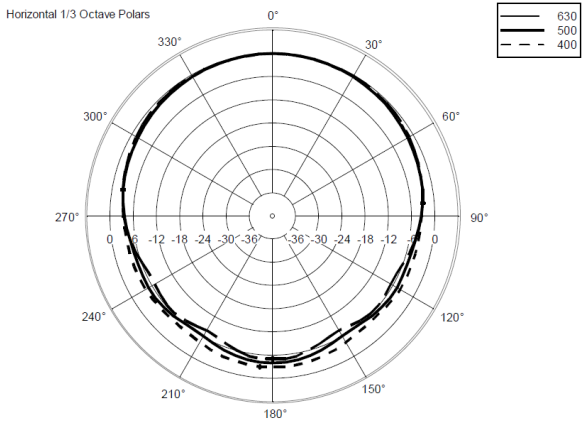
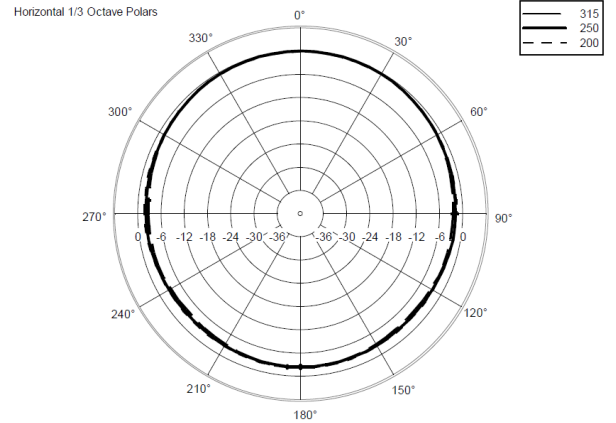
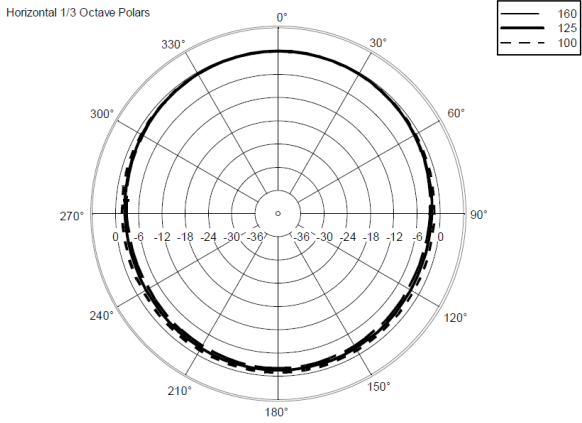

●垂直ポラーパターン

Vertical 1/3 Octave Polars

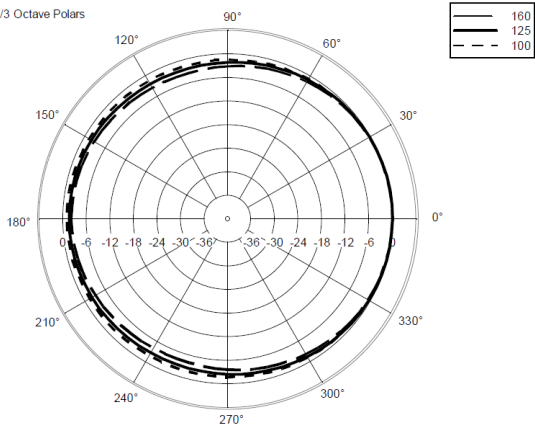

Vertical 1/3 Octave Polars

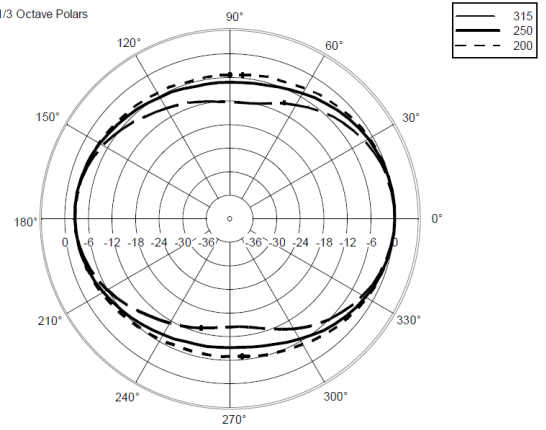

Vertical 1/3 Octave Polars

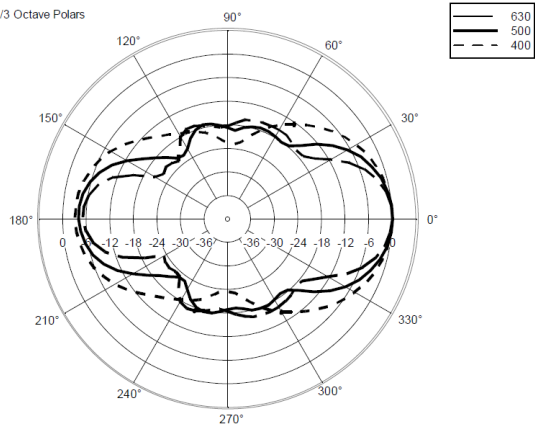

Vertical 1/3 Octave Polars

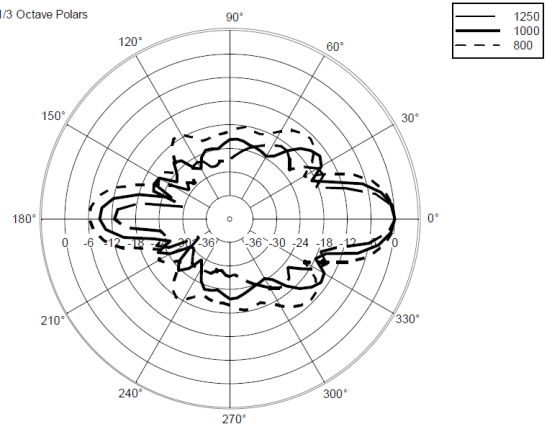

Vertical 1/3 Octave Polars

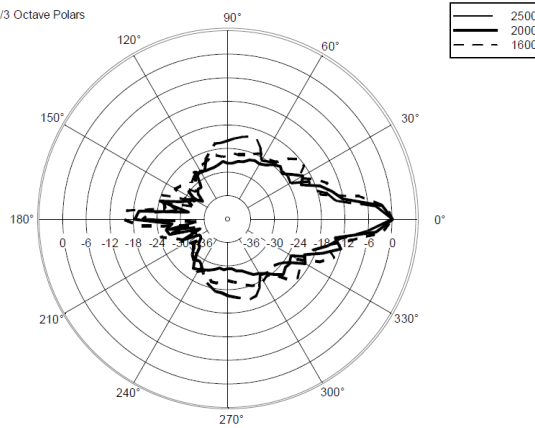

Vertical 1/3 Octave Polars

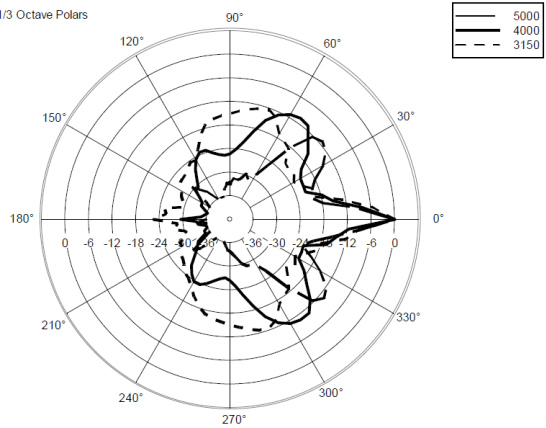

Vertical 1/3 Octave Polars

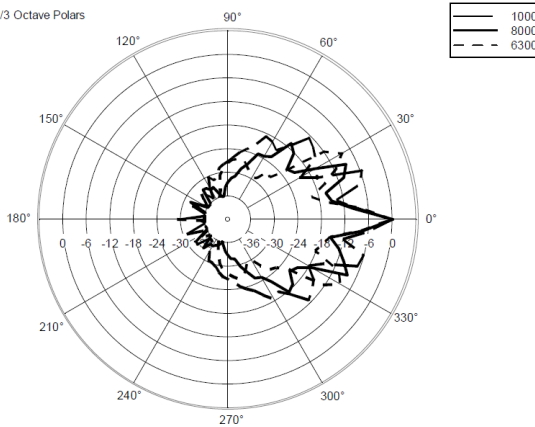

Vertical 1/3 Octave Polars

