



COMPACT M06

100W RMS, 6", 1.3" (1" v.c), 2 ウェイパッシブスピーカー

COMPACT M06 は、幅広い用途に対応する多目的 2 ウェイパッシブスピーカーです。バランスの取れたサウンドを再生し、ニアフィールド・アプリケーションでは最高の明瞭度を実現します。高い SPL でも非常に歪みが少ないのが特長です。また、幅広い取り付け方法に対応できる、豊富なアクセサリーを取り揃えています。

●仕様

周波数特性 (-10 dB)	60 Hz – 20000 Hz
最大出力音圧 @ 1m	116 dB
水平指向角	120°
垂直指向角	80°
指向性係数 Q	7
システム感度	90 dB
公称インピーダンス	8Ω
許容入力	400W Peak, 100W RMS
推奨パワーアンプ出力	200W
保護	ダイナミック・アクティブ MOSFET
クロスオーバー周波数	2200 Hz
LF	6.0", 1.5" v.c
LF 公称インピーダンス	8Ω
LF 定格入力電力	200W PGM, 100W AES
LF 感度 (1W @ 1m)	90 dB
HF	1.3" neo, 1" v.c
HF 公称インピーダンス	8Ω
HF 定格入力電力	30W PGM, 15W AES
HF 感度 (1W @ 1m)	92 dB
入力端子	ユーロブロック
出力端子	ユーロブロック
キャビネット材質	合板
ハードウェア	M6 × 4, M8 × 2
グリル	スチール
色	黒 - RAL9005, 白 - RAL9003
寸法 (H × W × D)	365 × 211 × 232 mm
質量	5.5 kg
梱包時寸法 (H × W × D)	386 × 256 × 235 mm
梱包時質量	7 kg

●寸法図

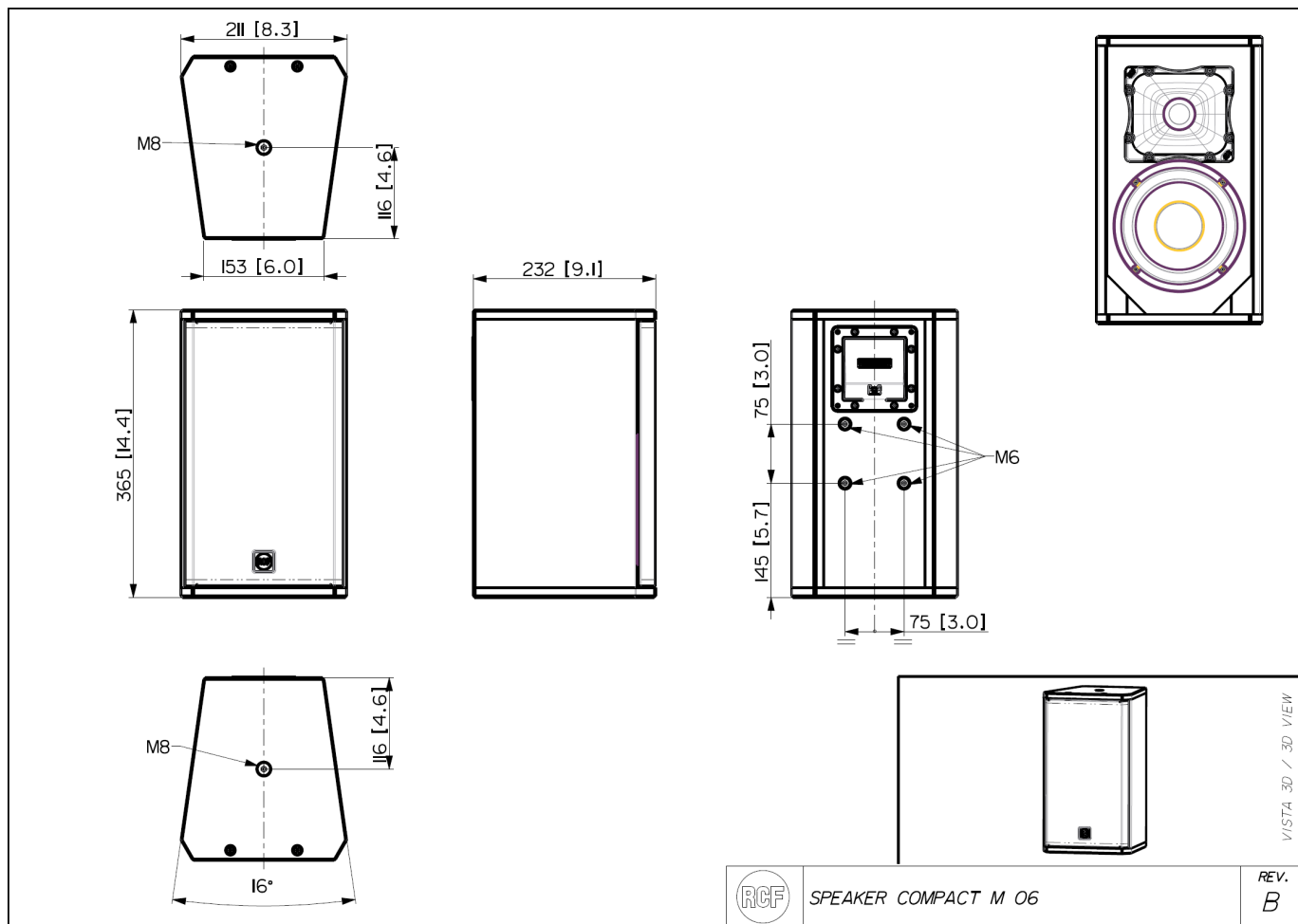

●別売アクセサリ

COMPACT M06 H-BR	COMPACT M06 用水平ブラケット, 黒 (2個/2本用)
COMPACT M06 H-BR WH	COMPACT M06 用水平ブラケット, 白 (2個/2本用)
COMPACT M SWM-BR	COMPACT M05/06/08 用スウィベルブラケット, 黒 (1本用)
COMPACT M SWM-BR WH	COMPACT M05/06/08 用スウィベルブラケット, 白 (1本用)
PNL IN-OUT SPEAKON	COMPACT M シリーズ/S12/S10 用スピコン入出力パネル

●特性

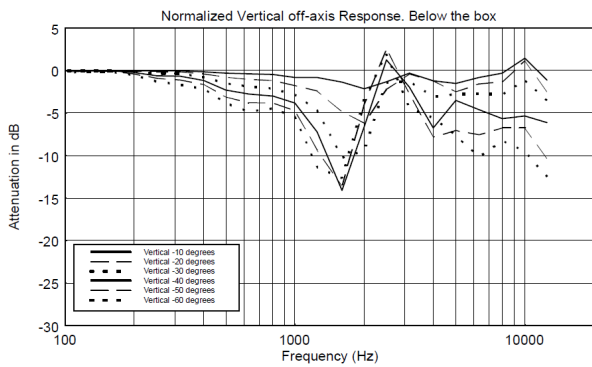
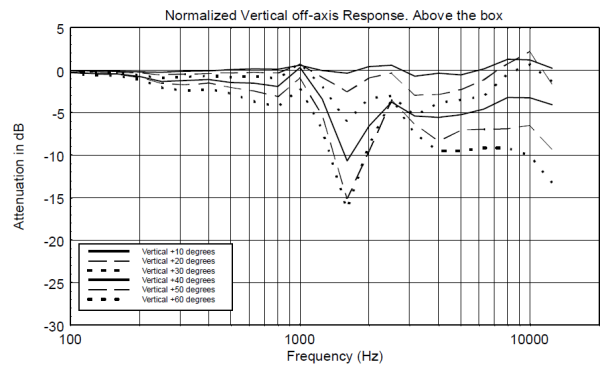
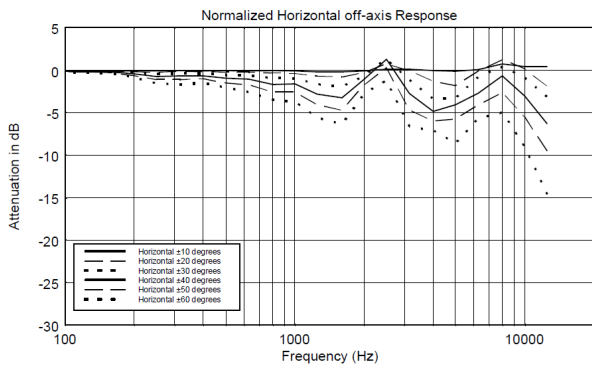
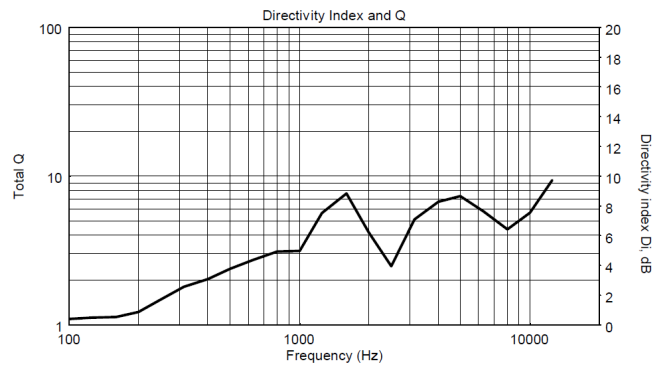
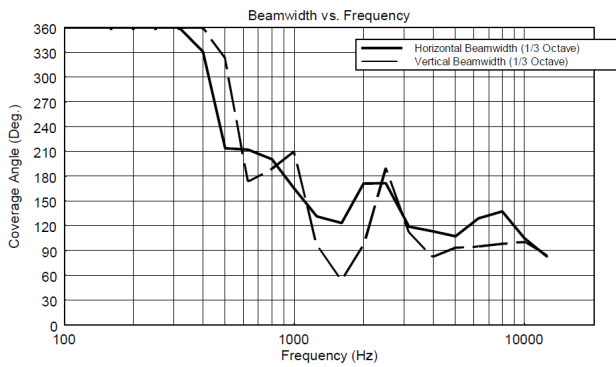
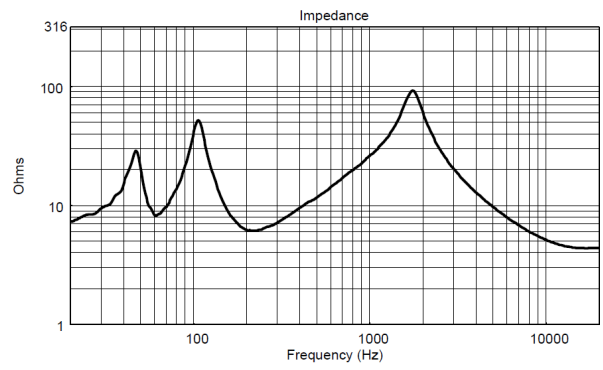
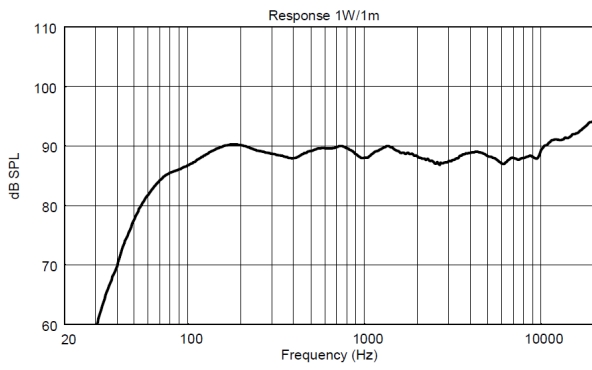

●水平ポラーパターン

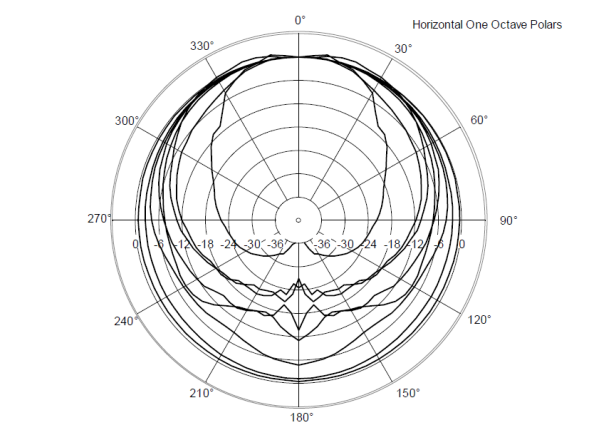
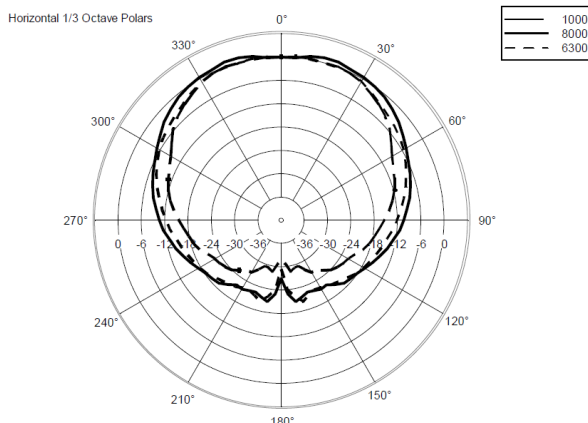
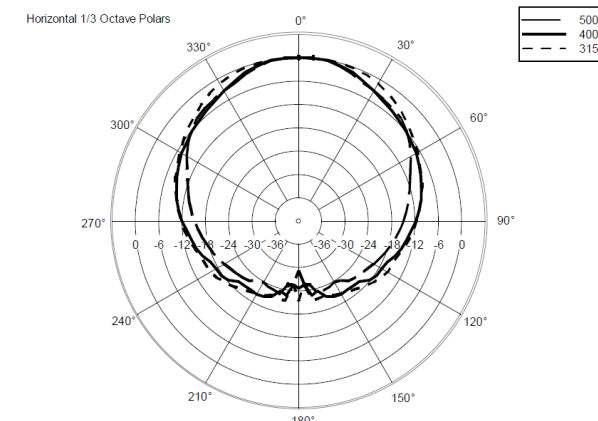
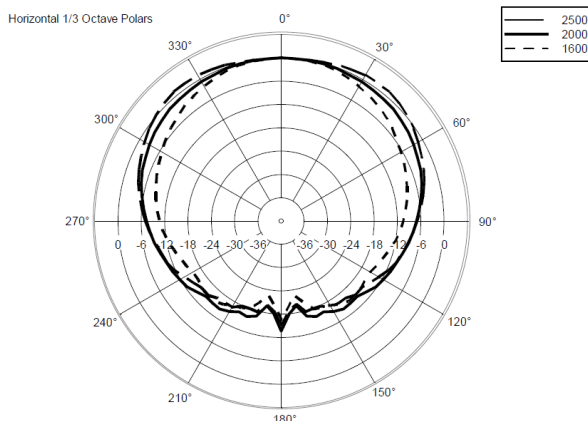
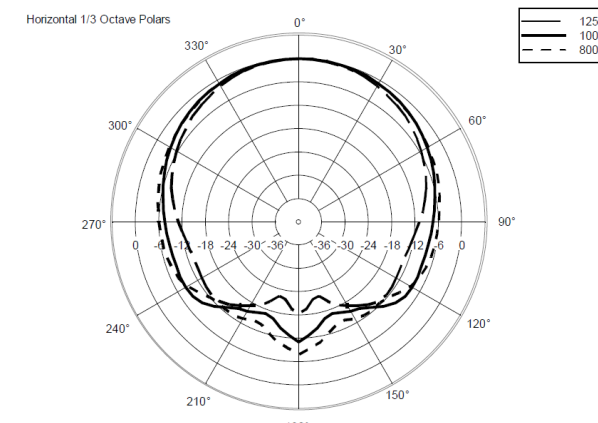
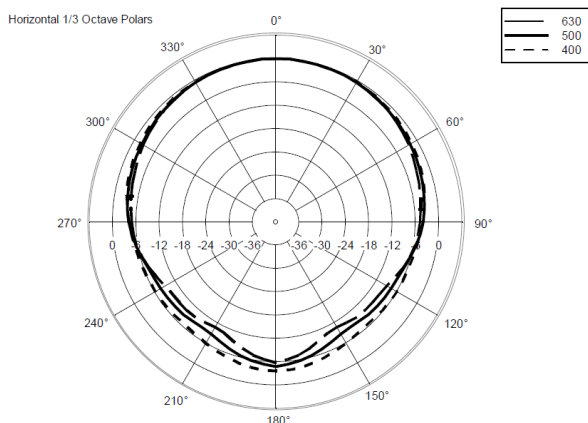
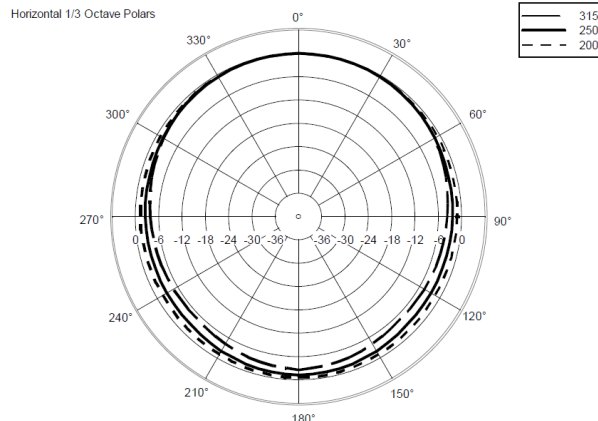
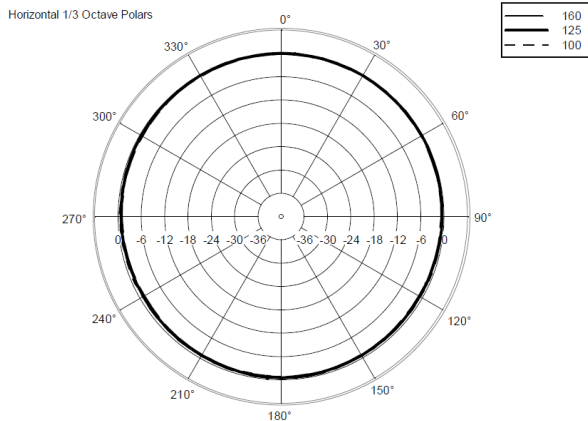

●垂直ポラーパターン

