



MKC80

2 ウェイ - コアキシャルスピーカー

MKC コアキシャルスピーカーシリーズは、黒と白の2色を標準装備、ドライバーのサイズも充実しており、様々な設置用途や構成に対応することができます。パン&チルトウォールブラケットを使用することで、水平/垂直方向に設置することができます。

●仕様

機器性能	
最大 SPL (12dB クレストファクター)	132dB
最大 SPL (6dB クレストファクター)	126dB
再生周波数帯域	60Hz-20kHz
公称放射幅	90×60 度 ローテータブル
軸上能率	93dB
軸上出力値	平均 120dB、ピーク 132dB
公称フェーズ	理想的なハイパスフィルターから±15°
入力インピーダンス	公称 8 オーム、最小 7.4 オーム@ 270Hz
推奨ハイパスフィルター	60Hz 12dB/oct
アクセラレートライフテスト	
LF/HF	450W @ 8 オーム
ユニット構成	
LF	8 インチコーン、2 インチボイスコイル、バスレフ×1
HF	1 インチ口径、35mm ボイスコイル・コンプレッション・ドライバー、コンセントリック・サメーション・アレイ (CSA) 搭載×1
動作モード	LF/HF、DSP、EAW フォーカシング&Dyn0 付き
物理仕様	
リギング	M10 サスペンションポイント×2 壁または天井取り付けブラケット用 M6 ネジ型×4 ポールマウントアダプター用 M6 ネジ穴×2 組
寸法 (H×W×D)	422 x 255 x 267mm
重量	10 kg
梱包重量	11.8 kg
マウントアクセサリ	U ブラケット (別売) 天井取り付けブラケット (別売) 金属製壁掛けパン/チルトブラケット (別売)
入力端子	Nuetrik NL4×1、2 ピンバリアストリップ

EAW

EASTERN ACOUSTIC WORKS

DESIGNED IN WHITINSVILLE, MA

MKC80

SERIAL NUMBER

REVISION

--	--

WEIGHT = 20 lb (10kg)

- +



PIN 1 -/+ = LF/HF -/+

PIN 2 -/+ = N/C

LF/HF = 8Ω

QUICKSTART GUIDE AT EAW.COM



CE © 2022 EAW NORTH AMERICA
MANUFACTURED IN CHINA



2-Way, Single-Amp (LF/HF)

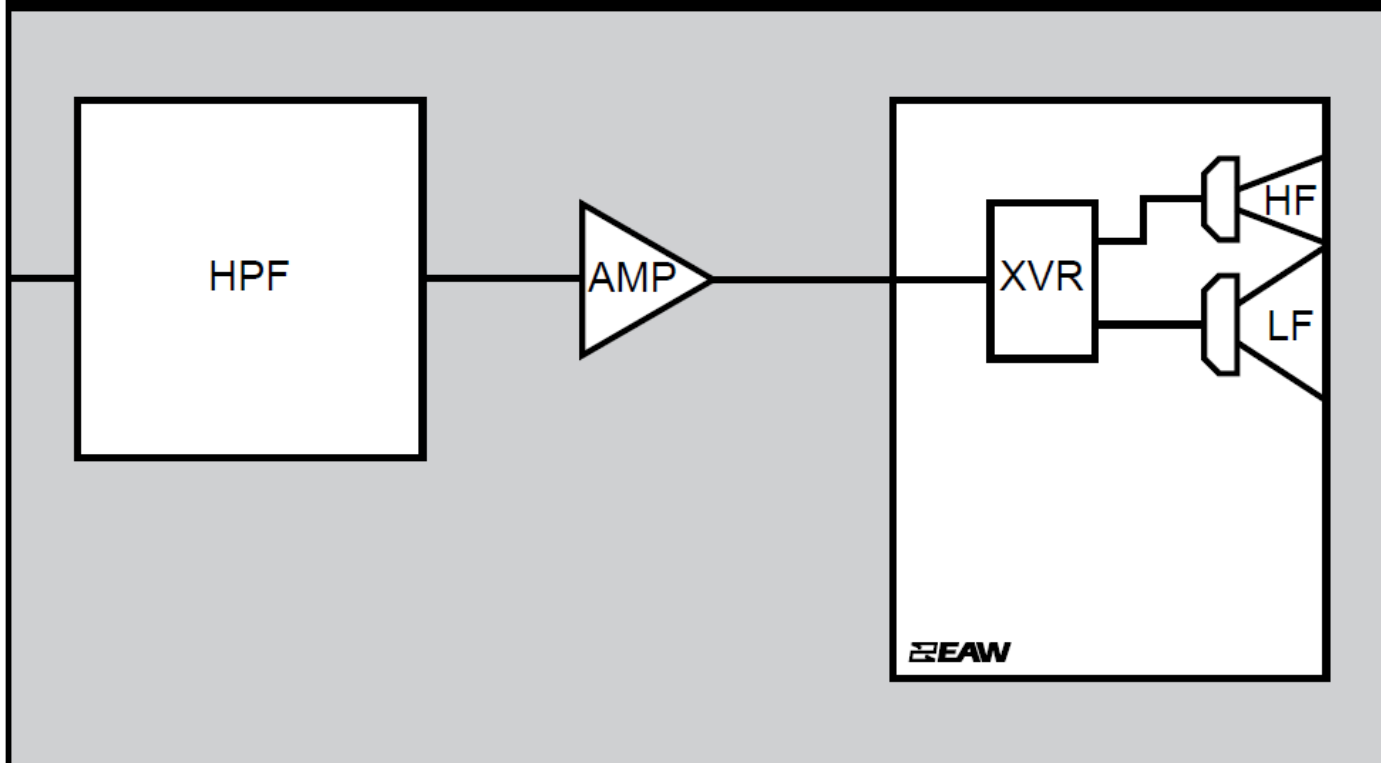

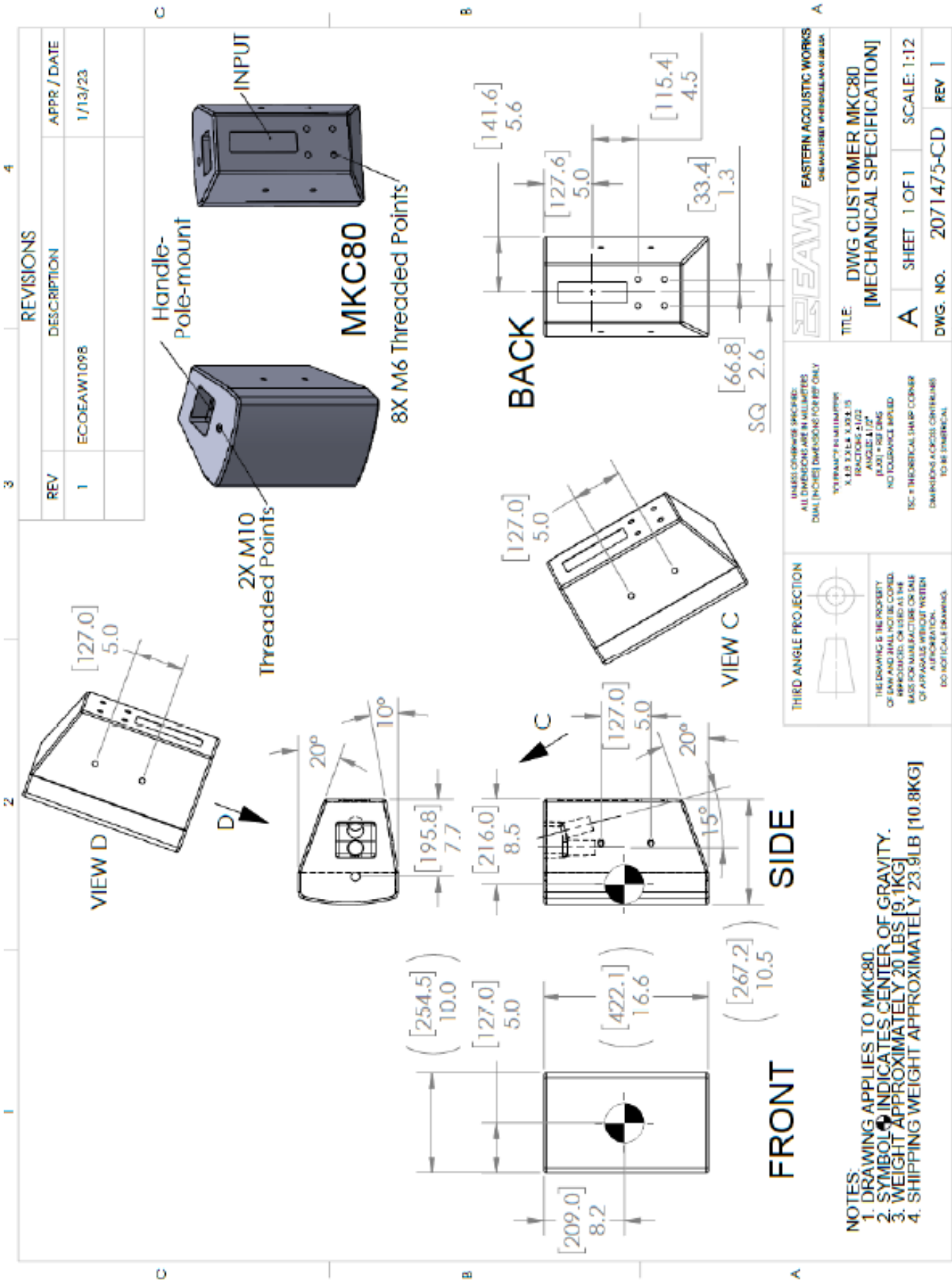

●特性グラフ

周波数特性 ■=全体プロセスなし

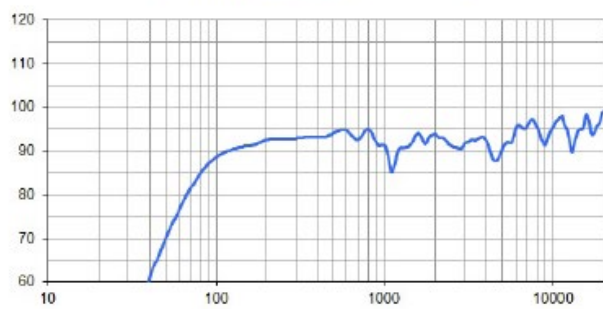

周波数特性 ■=全体プロセス済み

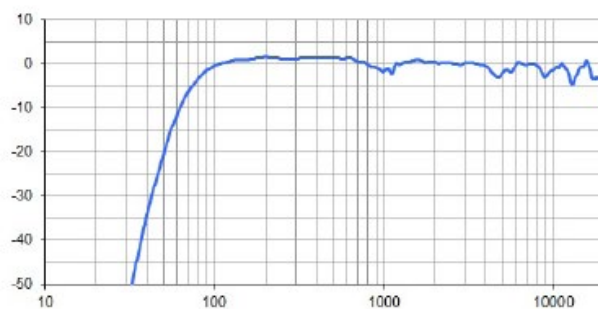

位相 - リニアリティ

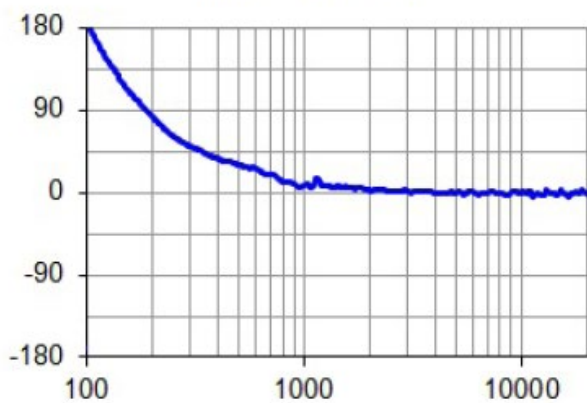

放射幅 ■=水平 ■=垂直

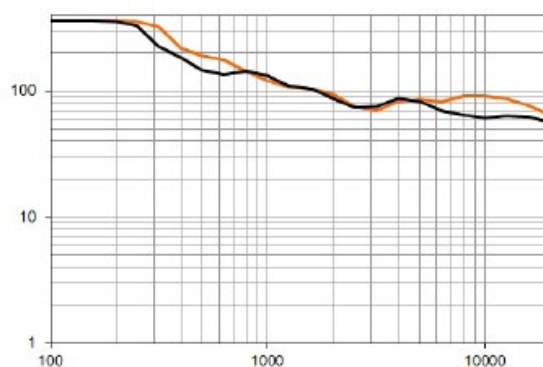

インピーダンス

